

## MUSE 5 ユーザーズマニュアル

### 概要

MUSE 5 イヤホン



充電ケース

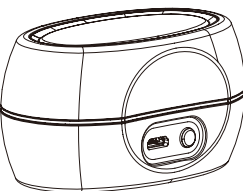

FitSeal™ スリーブ



シリコン製チップ



Micro USB 充電用ケーブル

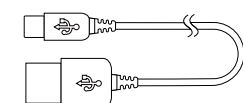

### ご使用になる前に

初めてご使用になる前に、イヤホンを充電ケースに挿入し、約2時間充電して満充電状態にしてください。充電方法は「充電」セクションをご覧ください。

### ぴったりフィット

最適な快適さと音質を得るために、耳に合ったFitSeal™スリーブとシリコンチップを選択してください。FitSeal™スリーブを左右イヤホンに正しく合わせてください。「L」が左用、「R」が右用です。

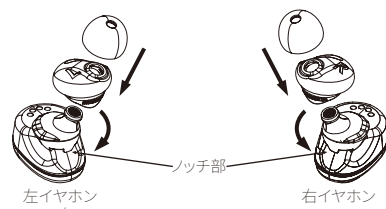

**ヒント:** FitSeal™スリーブはイヤホンノッチ部の下に掛けて固定する必要があります。

**注:** 左右の耳で異なるサイズの組み合わせが必要な場合があります。

### 装着

両方のイヤホンをチェックして、右用の「R」、左用の「L」を確認します。また、4つのコンタクト点に留意してください。4つのコンタクト点を上に、耳側に向けて片方のイヤホンをそっと耳に挿入し、耳たぶに向けてイヤホンをそっとひねります。もう一方のイヤホンも同様に装着します。耳にぴったりと固定されるようになります。

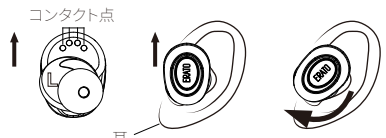

### 接続

- ご利用の端末で
  - Bluetoothがオンになっていることを確認します。
  - Bluetoothがデバイスをスキャンしていることを確認します。
- 左用イヤホンで、ボタンを5秒間長押しします。次の音声が聞こえます:
  - 「Power on」(電源オン)
  - 「Pairing」(ペアリング)
- ご利用の端末で「MUSE 5」を選択します。
- 左イヤホンで次の音声が聞こえます:
  - 「Paired」(ペアリングされました)
  - 「Your headset is connected」(ヘッドセットが接続されました)
- 右イヤホンで、ボタンを2秒間長押しします。次の音声が聞こえます:
  - 「Power on」(電源オン)とピープ音
  - 「True wireless stereo connected」(完全ワイヤレスステレオ接続済み) - 左イヤホンと正常にペアリングされたことを表します。

**注:** ご利用の端末に接続されるのは左イヤホンだけです。右イヤホンは左イヤホンに接続されます。片側のみで使用できるのは左イヤホンだけです。

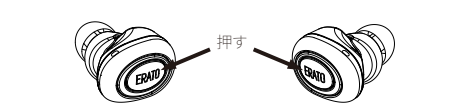

### コントロール

MUSE 5は各イヤホンの1つのボタンで幅広い機能を実行できるため、端末をポケットから出す必要なく、自由にコントロールできます。

### モード

- スタンバイモード** - 再生中のオーディオがないまたは音楽が一時停止されています。
- メディアモード** - 音楽またはビデオが再生中です。

- ハンズフリーモード** - 着信中、または通話中です。
- 注:** ハンズフリーモードでは左イヤホンのみアクティブになります。これはMUSE 5に内蔵の安全機能です。

### 電源オン

- 左ボタンを2秒間長押しすると、次の音声が聞こえます。
- 「Power on」(電源オン)の音声に続きピープ音
- 「Your headset is connected」(ヘッドセットが接続されました)
- 右イヤホンを2秒間長押しすると、次の音声が聞こえます。
- 「Power on」(電源オン)の音声に続きピープ音
- 「True wireless stereo connected」(完全ワイヤレスステレオ接続済み) - 左イヤホンと正常にペアリングされたことを表します。

### 電源オフ

- 充電ケースに挿入するとイヤホンは自動的に電源がオフになります。
- スタンバイモードから左ボタンまたは右ボタンを2秒間長押しします。

### 着信にตอบสนองする

- 左ボタンを1回押します。

### 通話を拒否する/通話を終了する

- 左ボタンを2秒間長押しします。

### ハンズフリー音量を調整する

- ホスト端末(電話やタブレット)でのみ調整できます。
- SIRI/GOOGLE NOWを起動する**(対応端末のみ)
- スタンバイモードから左ボタンまたは右ボタンを2回押しします。

### 音楽を再生/一時停止する

- メディアモードで、左ボタンまたは右ボタンを押してメディアを再生/一時停止します。

### メディア音量を調整する

- 音量アップ: メディアモードで右ボタンを2回押しします。
- 2回のピープ音は音量が最大レベルであることを意味します。
- 音量ダウン: メディアモードで左ボタンを2回押しします。

### 次/前の曲

- 次の曲: メディアモードで、右ボタンを2秒間長押しします。
- 前の曲: メディアモードで、左ボタンを2秒間長押しします。

### ヒント:

バッテリーをより長く持続させるために音量を中レベルに設定することを推奨します。大音量でイヤホンを使用すると、バッテリー持続時間が短くなります。

### ERATOSURROUND™

ADATAの完全ワイヤレスイヤホンではDSP (Digital Sound Processing) テクノロジーを使用することで、通常のイヤホンでは失われてしまう空間距離を復元できます。マイクロドライバとその音響チャンバーで補正されたERATOSURROUND™はサウンドイメージの歪みを抑制して、より正確なサウンドを再現します。

- 3Dノーマル** - 一般的な室内のサラウンド環境をシミュレートします
- 3Dワイド** - コンサートホールのサラウンドサウンドをシミュレートします

### ERATOSURROUND™モードの変更

スタンバイモードから左ボタンを4回押しします。モードは3Dノーマルから3Dワイド>3D無効の順に切り替わります。

モード	LED通知/サウンド
3Dノーマル (デフォルト)	赤色で2回点滅/ピープ音2回
3Dワイド有効	赤色で3回点滅/ピープ音3回
3D無効	赤色で4回点滅/ピープ音4回

### ビデオを見る

MUSE 5は主に音楽を聴くために設計されていますが、一部のiOSおよびAndroidアプリでのビデオ視聴にも対応しています。イヤホンには最新のCSRテクノロジーとaptXコーデックが採用されていますが、完全ワイヤレスステレオイヤホンでは、データが各イヤホンに同時に送信される必要があり、1回送信すれば済む従来のBluetoothイヤホンとは異なります。このため、端末およびアプリでのビデオ再生中遅延が生じることがあります。

遅延を改善するためには、モードを3D無効に変更し、ERATOSURROUND™を無効にすると視聴体験が向上されます。上の説明を参照してください。  
\*結果は端末とアプリによって異なります。

### 充電する

充電ケースを充電するには、ケース背面にmicro USBケーブルを挿入し、USBをUSB電源に挿入します。

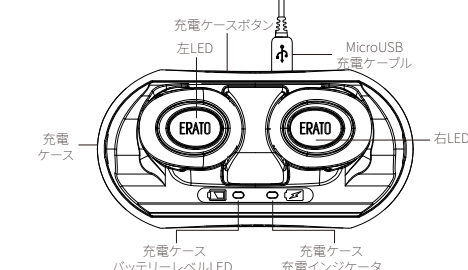

- イヤホン: メディア再生4時間/通話6時間
- 充電時間: 約2時間でイヤホンと充電ケースを満充電
- 充電ケース容量: 外出先で両方のイヤホンを2回満充電可能

### LEDインジケータ

アクション	LED通知
電源オン	左イヤホン: 青色で1回点灯 右イヤホン: 赤色で1回点灯
デバイス検索中	赤色で2回点滅 / 10秒間隔で点滅
電源オフ	紫色で1回点灯
スタンバイモード	青色で3回点滅 / 5秒間隔で点滅
メディアモード/ハンズフリーモード	青色で2回点滅 / 10秒間隔で点滅
着信	青色で継続して点滅
充電中	赤色点灯
満充電	1分間青色で点灯

### 充電ケース

アクション	LED通知
充電中	赤色点灯
満充電	LEDなし
バッテリーインジケータボタンを押す	青色LED: 残量あり 赤色LED: 残量30%以下

### 仕様

Bluetooth バージョン	4.1
Bluetooth プロファイル	A2DP 1.2・AVRCP 1.4・HFP 1.6・HSP 1.2
対応オーディオコーデック	aptX / AAC / SBC
端末からのBluetooth範囲	10メートル (30 フィート)
バッテリー容量	100 mAh (各イヤホン) 700 mAh (充電ケース)
イヤホンドライバサイズ	Ø 5.8mm
感度	101dB @ 1kHz
周波数	20Hz ~ 20KHz
インピーダンス	16 Ω
MEMS全指向性	-42dB(±3dB)
マイク入力感度	
防水性	ナノコーティング IPX5
寸法	イヤホン: 25.2mm(長さ) x 20mm(奥行き) x 30mm(高さ) 充電ケース: 78.1mm(長さ) x 39.2mm(奥行き) x 39.7mm(高さ)
重量	イヤホン8.5g x 2 充電ケース46g

# MUSE 5 ユーザーズマニュアル

## 概要

MUSE 5 イヤホン



充電ケース

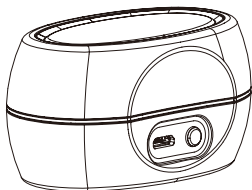

FitSeal™ スリーブ



シリコン製チップ



Micro USB 充電用ケーブル

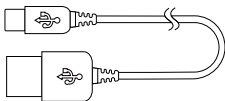

## ご使用になる前に

初めてご使用になる前に、イヤホンを充電ケースに挿入し、約2時間充電して満充電状態にしてください。充電方法は「充電」セクションをご覧ください。

## ぴったりフィット

最適な快適さと音質を得るために、耳に合ったFitSeal™スリーブとシリコンチップを選択してください。FitSeal™スリーブを左右イヤホンに正しく合わせてください。「L」が左用、「R」が右用です。

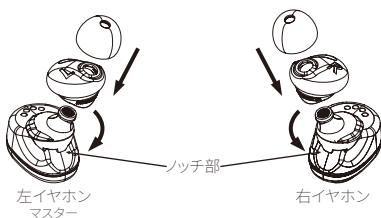

**ヒント:** FitSeal™スリーブはイヤホンノッチ部の下に掛けて固定する必要があります。

**注:** 左右の耳で異なるサイズの組み合わせが必要な場合があります。

## 装着

両方のイヤホンをチェックして、右用の「R」、左用の「L」を確認します。また、4つのコンタクト点に留意してください。4つのコンタクト点を上に、耳側に向けて片方のイヤホンをそっと耳に挿入し、耳たぶに向けてイヤホンをそっとひねります。もう一方のイヤホンも同様に装着します。耳にぴったりと固定されるようにします。

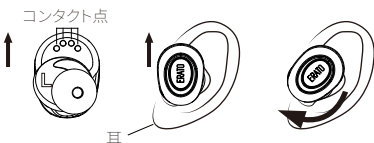

## 接続

1. ご利用の端末で
  - Bluetoothがオンになっていることを確認します。
  - Bluetoothがデバイスをスキャンしていることを確認します。
2. 左用イヤホンで、ボタンを5秒間長押しします。次の音声が聞こえます:
  - 「Power on」(電源オン)
  - 「Pairing」(ペアリング)
3. ご利用の端末で「MUSE 5」を選択します。
4. 左イヤホンで次の音声が聞こえます:
  - 「Paired」(ペアリングされました)
  - 「Your headset is connected」(ヘッドセットが接続されました)
5. 右イヤホンで、ボタンを2秒間長押しします。次の音声が聞こえます:
  - 「Power on」(電源オン)とビープ音
  - 「True wireless stereo connected」(完全ワイヤレスステレオ接続済み) - 左イヤホンと正常にペアリングされたことを表します。

注: ご利用の端末に接続されるのは左イヤホンだけです。右イヤホンは左イヤホンに接続されます。片側のみで使用できるのは左イヤホンだけです。

---

**注:** ご利用の端末に接続されるのは左イヤホンだけです。右イヤホンは左イヤホンに接続されます。片側のみで使用できるのは左イヤホンだけです。

---

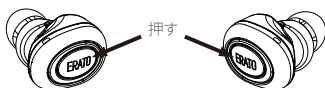

## コントロール

MUSE 5は各イヤホンの1つのボタンで幅広い機能を実行できるため、端末をポケットから出す必要なく、自由にコントロールできます。

### モード

- **スタンバイモード** - 再生中のオーディオがない、または音楽が一時停止されています。
- **メディアモード** - 音楽またはビデオが再生中です。

・ **ハンズフリーモード** – 着信中、または通話中です。

**注:** ハンズフリーモードでは左イヤホンのみアクティブになります。これはMUSE 5に内蔵の安全機能です。

---

### 電源オン

- ・ 左ボタンを2秒間長押しすると、次の音声聞こえます。
- ・ 「Power on」(電源オン)の音声につきビープ音
- ・ 「Your headset is connected」(ヘッドセットが接続されました)
- ・ 右イヤホンを2秒間長押しすると、次の音声聞こえます。
- ・ 「Power on」(電源オン)の音声につきビープ音
- ・ 「True wireless stereo connected」(完全ワイヤレスステレオ接続済み) – 左イヤホンと正常にペアリングされたことを表します。

### 電源オフ

- ・ 充電ケースに挿入するとイヤホンは自動的に電源がオフになります。
- ・ スタンバイモードから左ボタンまたは右ボタンを2秒間長押しします。

### 着信に応答する

- ・ 左ボタンを1回押しします。

### 通話を拒否する/通話を終了する

- ・ 左ボタンを2秒間長押しします。

### ハンズフリー音量を調整する

- ・ ホスト端末(電話やタブレット)でのみ調整できます。

### SIRI/GOOGLE NOWを起動する(対応端末のみ)

- ・ スタンバイモードから左ボタンまたは右ボタンを2回押しします。

### 音楽を再生/一時停止する

- ・ メディアモードで、左ボタンまたは右ボタンを押してメディアを再生/一時停止します。

### メディア音量を調整する

- ・ 音量アップ: メディアモードで右ボタンを2回押しします。  
2回のビープ音は音量が最大レベルであることを意味します。
- ・ 音量ダウン: メディアモードで左ボタンを2回押しします。

## 次/前の曲

- 次の曲: メディアモードで、右ボタンを2秒間長押しします。
- 前の曲: メディアモードで、左ボタンを2秒間長押しします。

---

**ヒント:** バッテリーをより長く持続させるために音量を中レベルに設定することを推奨します。大音量でイヤホンを使用すると、バッテリー持続時間が短くなります。

---

## ERATOSURROUND™

ADATAの完全ワイヤレスイヤホンではDSP (Digital Sound Processing) テクノロジーを使用することで、通常のイヤホンでは失われてしまう空間距離を復元できます。マイクロドライバとその音響チャンバーで補正された ERATOSURROUND™はサウンドイメージの歪みを抑制して、より正確なサウンドを再現します。

- **3Dノーマル** – 一般的な室内のサラウンド環境をシミュレートします
- **3Dワイド** – コンサートホールのサラウンドサウンドをシミュレートします

## ERATOSURROUND™モードの変更

スタンバイモードから左ボタンを4回押します。モードは3Dノーマルから3Dワイド、3D無効の順に切り替わります。

モード	LED通知/サウンド
3Dノーマル (デフォルト)	赤色で2回点滅/ピープ音2回
3Dワイド有効	赤色で3回点滅/ピープ音3回
3D無効	赤色で4回点滅/ピープ音4回

## ビデオを見る

MUSE 5は主に音楽を聴くために設計されていますが、一部のiOSおよびAndroidアプリでのビデオ視聴にも対応しています。イヤホンには最新のCSRテクノロジーとaptXコーデックが採用されていますが、完全ワイヤレスステレオイヤホンでは、データが各イヤホンに同時に送信される必要があり、1回送信すれば済む従来のBluetoothイヤホンとは異なります。このため、端末およびアプリでのビデオ再生中遅延が生じることがあります。

遅延を改善するためには、モードを3D無効に変更し、ERATOSURROUNDTMを無効にすると視聴体験が向上されます。上の説明を参照してください。

\*結果は端末とアプリによって異なります。

## 充電する

充電ケースを充電するには、ケース背面にmicro USBケーブルを挿入し、USBをUSB電源に挿入します。

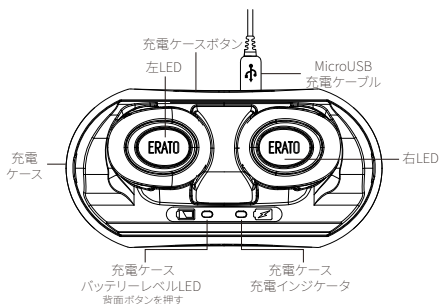

- イヤホン: メディア再生4時間/通話6時間
- 充電時間: 約2時間でイヤホンと充電ケースを満充電
- 充電ケース容量: 外出先で両方のイヤホンを2回満充電可能

## LEDインジケータ

### イヤホン

アクション	LED通知
電源オン	左イヤホン: 青色で1回点灯 右イヤホン: 赤色で1回点灯
デバイス検索中	赤色で2回点滅 / 10秒間隔で点滅
電源オフ	紫色で1回点灯
スタンバイモード	青色で3回点滅 / 5秒間隔で点滅
メディアモード/ ハンズフリーモード	青色で2回点滅 / 10秒間隔で点滅
着信	青色で継続して点滅
充電中	赤色点灯
満充電	1分間青色で点灯

### 充電ケース

アクション	LED通知
充電中	赤色点灯
満充電	LEDなし
バッテリー インジケータ ボタンを押す	青色LED: 残量あり 赤色LED: 残量30%以下



## 仕様

Bluetoothバージョン	4.1
Bluetoothプロファイル	A2DP 1.2、AVRCP 1.4、 HFP 1.6、HSP 1.2
対応オーディオコーデック	aptX / AAC / SBC
端末からのBluetooth範囲	10メートル (30フィート)
バッテリー容量	100 mAh (各イヤホン) 700 mAh (充電ケース)
イヤホンドライバサイズ	Ø 5.8mm
感度	101dB @ 1kHz
周波数	20Hz ~ 20KHz
インピーダンス	16 Ω
MEMS全指向性 マイク入力感度	-42dB(±3dB)
防水性	ナノコーティング IPX5
寸法	イヤホン: 25.2mm(長さ) x 20mm(奥行き) x 30mm(高さ) 充電ケース: 78.1mm(長さ) x 39.2mm(奥行き) x 39.77mm(高さ) イヤホン8.5g x 2
重量	充電ケース46g